



CATÁLOGO HVAC

The Pump People[®]

QUIÉNES SOMOS

Patterson ha forjado una reputación de confianza y fiabilidad en instalaciones de bombeo en todo el mundo. Tanto si se trata de satisfacer la demanda urbana de agua o de residuos, como de encauzar y controlar inundaciones devastadoras, recuperar desiertos áridos, dominar incendios devastadores o proteger el equilibrio ecológico del planeta; nuestras bombas son altamente confiables.

En todo el mundo, donde quiera que se muevan líquidos, en gran volumen o en alta presión, encontrará bombas Patterson y sistemas tipo paquete de uso rudo. Alrededor del mundo, Patterson es conocido por mejorar la seguridad y el confort en sistemas HVAC y la tecnología de supresión de incendios, superando las demandas de bombeo en el suministro de agua, riego, prevención de inundaciones y tratamiento de aguas residuales, dando soluciones industriales en las transferencias de líquidos para calefacción o refrigeración, satisfaciendo las necesidades de cada uno de nuestros clientes.

Todas las bombas contra incendios Patterson y sus accesorios están diseñados para cumplir o superar toda la normatividad aplicable, incluidos los listados UL, las aprobaciones FM y NYCBSA y todos los requerimientos de NFPA-20.

¡CONTÁCTENOS!



COMPÁRTANOS LAS FOTOS DE SUS INSTALACIONES.

Queremos ver cómo ha quedado su instalación. Utilice el código QR para subir las fotos de su instalación y para recibir un regalo, envíenos un email:

ppc-marketing@pattersonpumps.com



*Si sube las fotos a nuestro Dropbox, nos reservamos el derecho a utilizarlas.



BOMBAS HORIZONTALES CARCASA PARTIDA

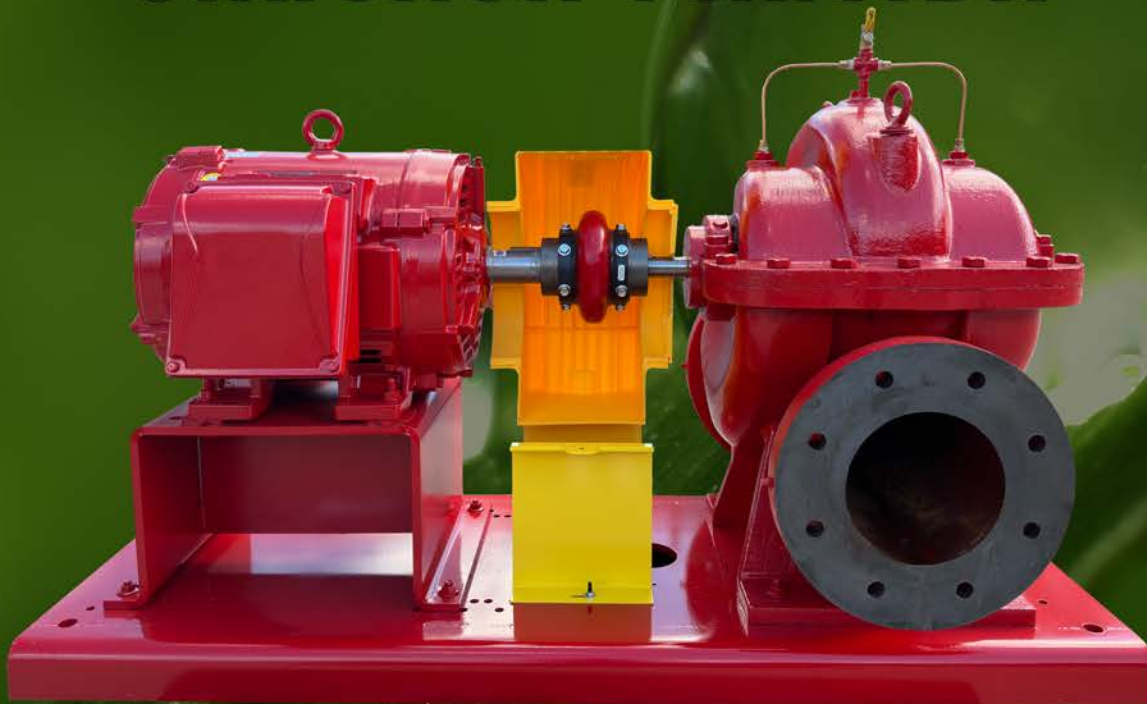

VENTAJAS/CARACTERÍSTICAS

Montadas en base

Las bombas de carcasa partida horizontales Patterson ofrecen un diseño de alta eficiencia que minimizan el consumo de energía y facilitan el acceso, simplificando su mantenimiento.

Flujos de hasta 6.500 GPM, cargas de 205 pies a 1800 RPM

Flujos de hasta 4.000 GPM, cargas de hasta 90 pies a 1200 RPM

- Tomas para manómetro en las conexiones de succión y descarga para una total flexibilidad de control.
- Fundición de alta precisión en la fabricación del impulsor, balanceado dinámicamente para minimizar las vibraciones y maximizar la vida útil de los baleros.
- Los baleros de precisión y el diseño de la flecha limitan la desviación en la cara del sello mecánico.
- Acoplamiento flexible y duradero con velocidad variable opcional para absorber las vibraciones.
- Base rígida de acero que facilita la alineación de la bomba.
- Anillo de desgaste estándar en carcasa y baleros lubricados con grasa.
- Sellos mecánicos estándar de carbono vs. carburo de silicio (opcional: carburo de tungsteno) con líneas de lubricación para los sellos.
- Cada bomba se somete a pruebas de presión hidrostática.
- Bridas de bomba de 250 libras opcionales en todos los modelos.
- Construcción estándar con manguito de la flecha en bronce y flecha de acero; manguito y flecha de acero inoxidable opcionales.

ESPECIFICACIONES: COPLE FLEXIBLE

Las bombas serán horizontales de alta eficiencia, con carcasa partida, montadas en la base con protección de acoplamiento aprobada por OSHA. Las bombas serán de una sola etapa, de hierro fundido de clase 30 y podrán ser reparadas sin alterar las conexiones de las tuberías. La bomba deberá ser adecuada para una presión de trabajo de 175 psi (estándar) o 325 psi (opcional). Las bridas serán 125 libras. ANSI (estándar) o 250 libras. ANSI (opcional). Las bombas tendrán anillos de desgaste y baleros lubricados con grasa. El impulsor será del tipo cerrado de doble succión y estará equilibrado hidráulica y dinámicamente. El impulsor se fijará al eje mediante chavetas y tuercas de seguridad. Las bombas tendrán un manguito reemplazable de bronce o acero inoxidable y cubrirán la zona de líquido bajo el cierre. La bomba tendrá un sello mecánico de tipo carbono frente a carburo de silicio con línea de lubricación de agua (opcional: carburo de tungsteno). El sello será adecuado para un funcionamiento continuo a 250 grados Fahrenheit. Las bombas estarán diseñadas para una desviación máxima del eje de 0,002" en la cara del sello.

La carcasa tendrá orificios roscados en la succión y la descarga para alojar manómetros, accesorios y puertos de drenaje. Los motores deben tener una clasificación EPAC/NEMA y ser del tamaño, tensión y carcasa (ODP/TEFC) indicados en los planos y especificaciones. El motor no deberá sobrecargarse durante toda la curva de rendimiento de la bomba (opcional: motor de alta eficiencia). El acoplamiento flexible estará dimensionado para condiciones de no sobrecarga y será capaz de absorber las vibraciones de torsión y de facilitar el mantenimiento aprobado por el VFD. El protector del acoplamiento será de color amarillo de seguridad y cumplirá todas las normas OSHA, fijado a la base. La bomba y el motor se alinearán en fábrica. El contratista volverá a alinearlos tras la instalación del conjunto de la unidad de bombeo antes de la puesta en marcha. Cada bomba se probará hidrostáticamente en fábrica según las normas del Instituto Hidráulico (USA).

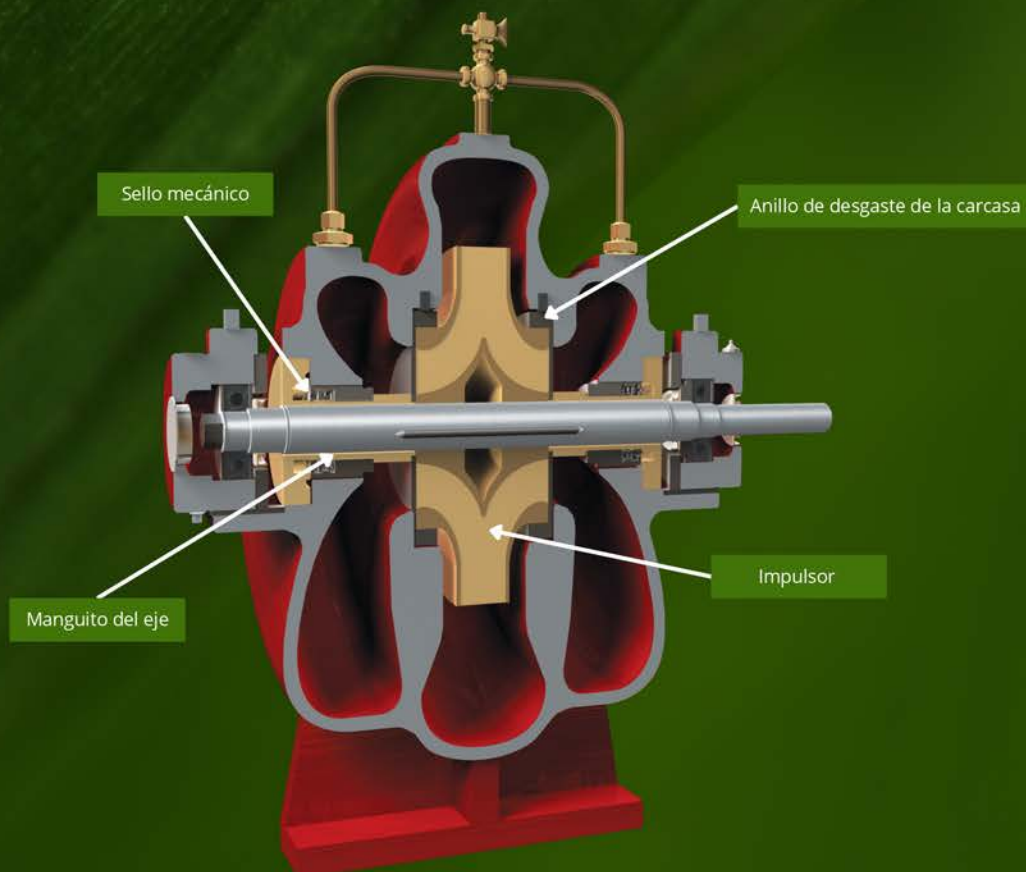

SUCCIÓN FINAL

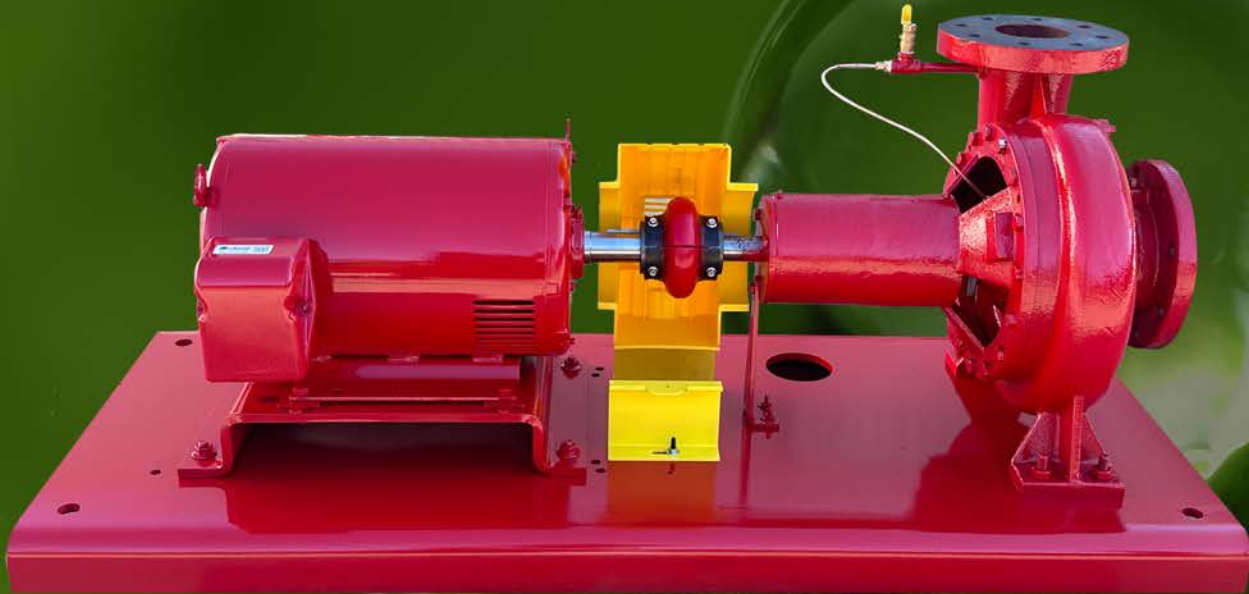

Configuración de montaje en base

Las bombas Patterson HVAC de succión al final montadas en base, ofrecen un diseño de alta eficiencia que minimiza el consumo de energía, y su configuración de extracción trasera facilita el acceso y simplifica el mantenimiento.

Flujos de hasta 6.000 GPM, alturas de 205 pies a 1800 RPM

Flujos de hasta 3.000 GPM, alturas de hasta 90 pies a 1200 RPM

Flujos de hasta 2.000 GPM, alturas de hasta 475 pies a 3600 RPM

VENTAJAS/CARACTERÍSTICAS

- Tomas de manómetro en las conexiones de succión y descarga para una total flexibilidad de monitoreo.
- Juego reductor de presión anular con orificios de equilibrio del impulsor para reducir el empuje axial.
- Impulsor fundido con precisión y balanceado dinámicamente minimiza las vibraciones y maximiza la vida útil de los baleros.
- Los baleros de precisión y el diseño de la flecha limitan la desviación en la cara del sello mecánico.
- El alojamiento de los baleros se monta directamente en la voluta de la bomba para ahorrar espacio y proporcionar una alineación adecuada
- Protección de acoplamiento OSHA accesible desde ambos lados
- El acoplamiento flexible duradero, con velocidad variable opcional, absorbe las vibraciones
- La base rígida de acero facilita la alineación de la bomba
- Anillo de desgaste de la carcasa estándar y baleros lubricados con grasa
- Sello mecánico estándar en carbono frente a carburo de silicio (opcional: carburo de tungsteno) con una línea de lubricado de cierre externo
- Cada bomba se somete a una prueba de presión hidrostática
- Bridas de descarga de 250 libras opcionales en distintos modelos
- Construcción estándar con manguito de flecha en bronce y flecha de acero; manguito y flecha de acero inoxidable opcionales

ESPECIFICACIONES: BOMBAS EN BASE

Estos modelos de bombas de alta eficiencia están montados en la base con un protector de acoplamiento aprobado por OSHA. Estos modelos tienen un diseño de extracción hacia atrás, son de una sola etapa y pueden repararse sin alterar las conexiones de las tuberías. El acoplamiento flexible está clasificado para condiciones de no sobrecarga. La carcasa de la voluta de la bomba es de hierro fundido de clase 35 con anillos de desgaste estándar, baleros lubricados con grasa y pie de soporte trasero montado en la voluta. Las bombas están diseñadas para una desviación mínima del eje. Los impulsores cerrados son de fundición de precisión, balanceados dinámicamente y fijados con cuña a la flecha. Los impulsores tienen holgura anular reductora de presión con orificios de equilibrado para reducir el empuje axial.

Estos modelos tienen un manguito de eje reemplazable que cubre la zona de líquido bajo el cierre mecánico con una línea de lubricación de agua, que sale de la descarga de la bomba. Las bombas están clasificadas para una presión de trabajo de 175 psi. En algunos modelos se dispone de presiones de trabajo superiores. La carcasa incluye orificios roscados en la succión y la descarga para alojar manómetros, accesorios y puertos de drenaje. Los motores tienen clasificación NEMA para satisfacer las necesidades de potencia, tensión y envolvente (ODP/TEFC). El motor no deberá sobrecargarse. Cada bomba se probará hidrostáticamente en fábrica según los requisitos ANSI/HI 14.6.

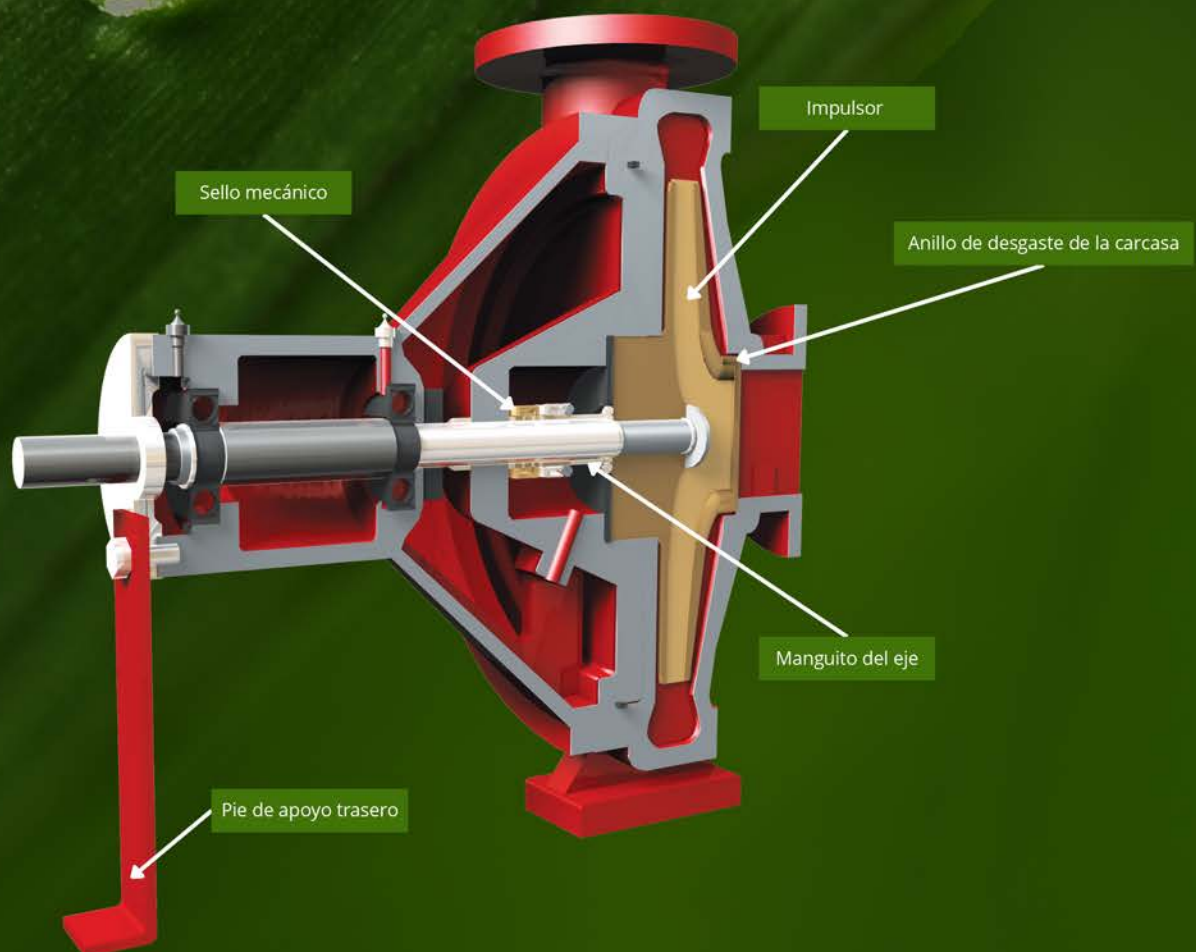

SUCCIÓN FINAL

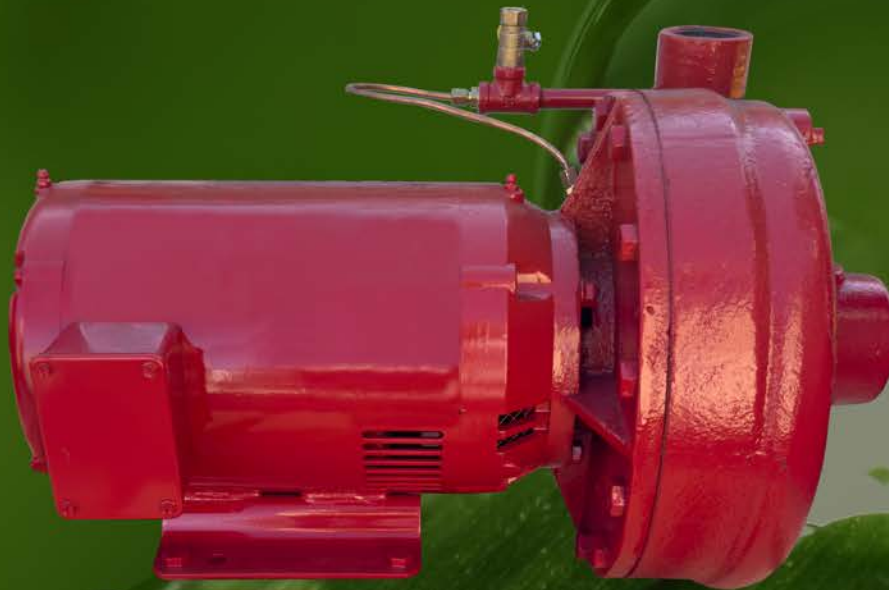

Configuración de acoplamiento directo (motobombas)

Las bombas Patterson HVAC de aspiración axial y acoplamiento directo, ofrecen un diseño de alta eficiencia que minimiza el consumo de energía. Su configuración de extracción trasera facilita el acceso y simplifica el mantenimiento.

Caudales de hasta 2.800 GPM, alturas de hasta 205 pies a 1800 RPM

Caudales de hasta 1.700 GPM, alturas de hasta 90 pies a 1200 RPM

Caudales de hasta 2.000 GPM, alturas de hasta 455 pies a 3600 RPM

VENTAJAS/CARACTERÍSTICAS

- Tomas de manómetro en las conexiones de succión y descarga para una total flexibilidad de control
- Reductor de presión anular con orificios de equilibrio del impulsor para reducir el empuje axial
- Impulsor fundido con precisión y balanceado dinámicamente para minimizar las vibraciones y maximizar la vida útil de los baleros
- Los baleros de precisión y el diseño de la flecha limitan la desviación en la cara del sello mecánico
- Anillo de desgaste estándar
- El sello mecánico es estándar en carbono frente a carburo de silicio (opcional: carburo de tungsteno) con una línea de lubricado de cierre externo
- Cada bomba se somete a una prueba de presión hidrostática
- Bridas de descarga de 250 libras opcionales en muchos modelos
- Construcción estándar con manguito de eje de bronce y flecha de acero; manguito y eje de acero inoxidable opcionales
- Base de montaje rígida opcional

ESPECIFICACIONES: ACOPLAMIENTO CERRADO

Estos modelos de bomba de alta eficiencia están acoplados con un diseño de extracción hacia atrás, son de una sola etapa y se pueden reparar sin alterar las conexiones de las tuberías. La carcasa de la bomba es de hierro fundido de clase 35 con anillos de desgaste estándar. Las bombas están diseñadas para una desviación mínima del eje. Los impulsores cerrados son de fundición de precisión, balanceados dinámicamente y fijados mediante cuña a la flecha. Los impulsores tienen un juego reductor de presión anular con orificios de equilibrado para reducir el empuje axial.

Estos modelos tienen un manguito de eje reemplazable que cubre la zona de líquido bajo el cierre mecánico con una línea de lubricación de agua del cierre que sale de la descarga de la bomba. Las bombas están clasificadas para una presión de trabajo de 175 psi. En algunos modelos se dispone de presiones de trabajo superiores. La carcasa incluye orificios roscados en la succión y la descarga para alojar manómetros, accesorios y puertos de drenaje. Los motores tienen clasificación NEMA para satisfacer las necesidades de potencia, tensión y envolvente (ODP/TEFC). El motor no deberá sobrecargarse. Cada bomba se probará hidrostáticamente en fábrica según los requisitos ANSI/HI 14.6.

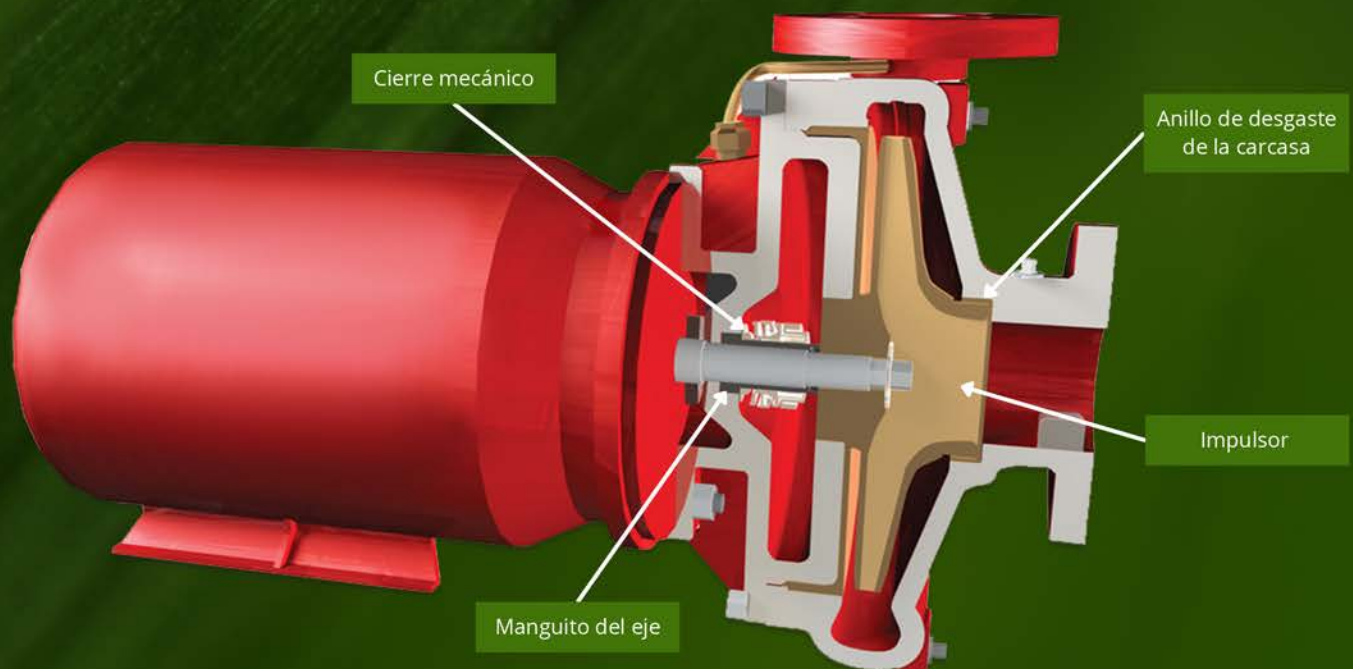

VERTICAL EN LÍNEA



Configuración de acoplamiento cerrado

Las bombas Patterson HVAC verticales en línea de acoplamiento cerrado ofrecen un diseño de alta eficiencia que minimiza el consumo de energía. Su configuración de extracción trasera facilita el acceso y simplifica el mantenimiento.

Flujos de hasta 2.000 GPM, alturas de 205 pies a 1800 RPM

Flujos de hasta 1.800 GPM, alturas de 85 pies a 1.200 RPM

Flujos de hasta 1.400 GPM, alturas de hasta 375 pies a 3600 RPM

VENTAJAS/CARACTERÍSTICAS

- Tomas de manómetro en las conexiones de succión y descarga para una total flexibilidad de control
- Reductor de presión anular con orificios de equilibrio del impulsor para reducir el empuje axial
- Impulsor fundido con precisión y balanceado dinámicamente para minimizar las vibraciones y maximizar la vida útil de los baleros
- Los baleros de precisión y el diseño de la flecha limitan la desviación en la cara del sello mecánico
- Anillo de desgaste estándar
- El sello mecánico es estándar en carbono frente a carburo de silicio (opcional: carburo de tungsteno) con una línea de lubricación de cierre externo
- Cada bomba se somete a una prueba de presión hidrostática
- Bridas de bomba de 250 libras opcionales en muchos modelos
- Construcción estándar con manguito de la flecha de bronce y flecha de acero; manguito y flecha de acero inoxidable opcionales

ESPECIFICACIONES: ACOPLADA DIRECTAMENTE

Estos modelos de bomba de alta eficiencia están acoplados con un diseño de extracción hacia atrás, son de una sola etapa y se pueden reparar sin alterar las conexiones de las tuberías. La voluta de la bomba es de hierro fundido de clase 35 con anillos de desgaste estándar. Las bombas están diseñadas para una desviación mínima de la flecha. Los impulsores cerrados son de fundición de precisión, balanceados dinámicamente y fijados con cuña a la flecha. Los impulsores tienen un juego reductor de presión anular con orificios de equilibrado para reducir el empuje axial.

Estos modelos tienen un manguito de flecha reemplazable que cubre la zona de líquido bajo el sello mecánico con una línea de lubricado de agua del cierre que sale de la descarga de la bomba. Las bombas están clasificadas para una presión de trabajo de 175 psi. En algunos modelos se dispone de presiones de trabajo superiores. La carcasa incluye orificios roscados en la succión y la descarga para alojar manómetros, accesorios y puertos de drenaje. Los motores tienen clasificación NEMA para satisfacer las necesidades de potencia, tensión y carcasa de motor eléctrico (ODP/TEFC). El motor no deberá sobrecargarse. Cada bomba se probará hidrostáticamente en fábrica según los requisitos ANSI/HI 14.6.



VERTICAL EN LÍNEA



Flujos de hasta 6.000 GPM, alturas de hasta 245 pies a 1800 RPM

Flujos de hasta 4.000 GPM, alturas de hasta 105 pies a 1200 RPM

Flujos de hasta 1.900 GPM, alturas de hasta 500 pies a 3600 RPM

Configuración de cople rígido

Las bombas Patterson HVAC verticales en línea de acoplamiento rígido, ofrecen un diseño de alta eficiencia que minimiza el consumo de energía y su configuración de extracción hacia arriba, facilita el acceso y simplifica el mantenimiento.

VENTAJAS/CARACTERÍSTICAS

- Tomas de manómetro en las conexiones de succión y descarga para una total flexibilidad de control
- Reductor de presión anular con orificios de equilibrio del impulsor para reducir el empuje axial
- Impulsor fundido con precisión y balanceado dinámicamente para minimizar las vibraciones y maximizar la vida útil de los baleros
- Los baleros de precisión y el diseño de la flecha limitan la desviación en la cara del sello mecánico
- Es posible cambiar el sello mecánico sin desmontar los motores
- Acoplamiento rígido elimina el requerimiento de alineación de la flecha en campo
- Anillo de desgaste estándar
- El sello mecánico es estándar en carbono frente a carburo de silicio (opcional: carburo de tungsteno) con una línea de lubricación de cierre externo
- Cada bomba se somete a una prueba de presión hidrostática
- Bridas de bomba de 250 libras opcionales en distintos modelos
- Construcción estándar con flecha de acero inoxidable

ESPECIFICACIONES: CARCASA PARTIDA (SPLIT-COUPLED)

Estos modelos de bombas de alta eficiencia son de acoplamiento dividido rígido con diseño de extracción hacia arriba, de una sola etapa y con capacidad de mantenimiento sin alterar las conexiones de las tuberías. La voluta de la bomba es de hierro fundido de clase 35 con anillos de desgaste estándar y protectores de acoplamiento aprobados por OSHA. Las bombas están diseñadas para una desviación mínima de la flecha. Los impulsores cerrados son de fundición de precisión, balanceados dinámicamente y con cuña al eje. Los impulsores tienen holgura anular reductora de presión con orificios de equilibrado para reducir el empuje axial. El sello mecánico puede cambiarse con el motor todavía en sitio.

La bomba tiene un eje de acero inoxidable para minimizar el desgaste. El sello mecánico tiene una línea de lubricación de agua que sale de la descarga de la bomba. Las bombas están clasificadas para una presión de trabajo de 175 psi. En algunos modelos se dispone de presiones de trabajo superiores. La carcasa incluye orificios roscados en la succión y la descarga para alojar manómetros, accesorios y puertos de drenaje. Los motores tienen clasificación NEMA para satisfacer las necesidades de potencia, tensión y carcasa (ODP/TEFC). El motor no deberá sobrecargarse. Cada bomba se probará hidrostáticamente en fábrica según los requisitos ANSI/HI 14.6.

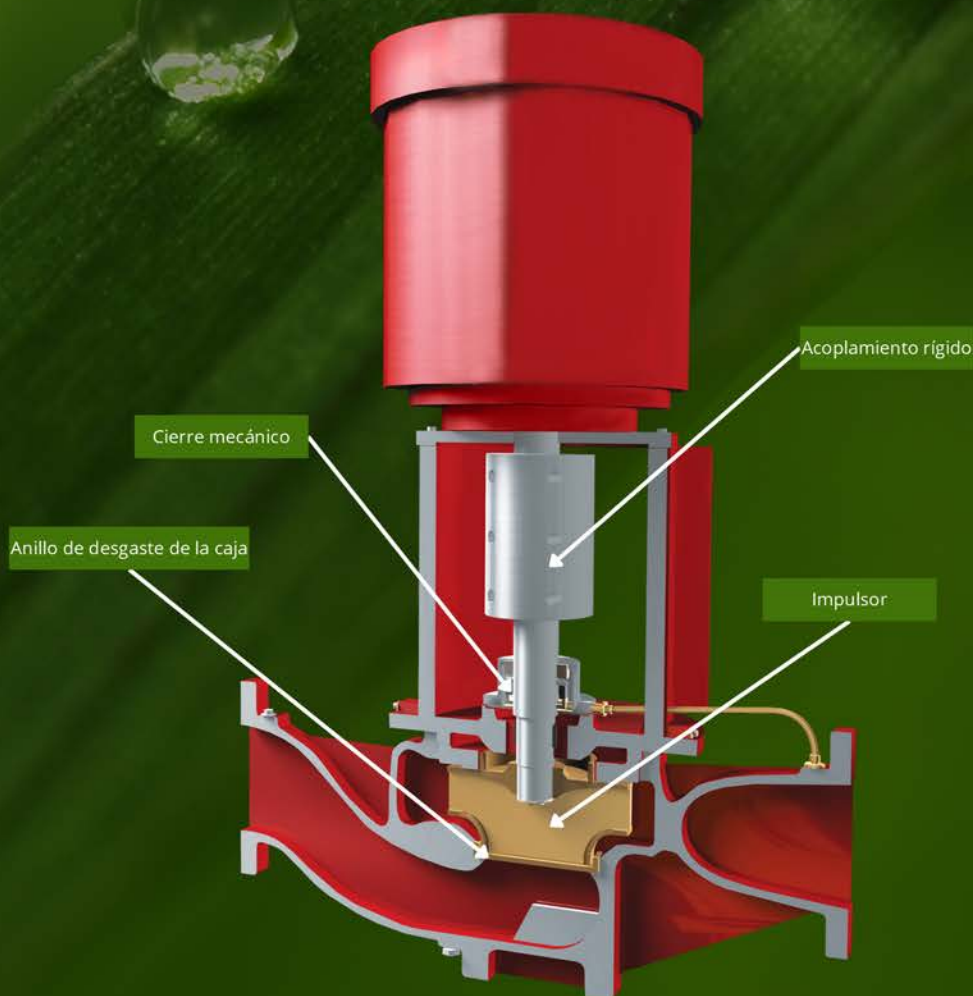

VERTICAL EN LÍNEA

Succión Doble



Flujos de hasta 11.500 GPM, alturas de hasta 295 pies a 1800 RPM

Flujos de hasta 8.000 GPM, alturas de hasta 145 pies a 1200 RPM

Configuración de acoplamiento dividido

Patterson split, rigid coupled double suction vertical in-line HVAC pumps offer a high-efficiency design that minimizes energy consumption, and their back pullout configuration provides easy access and simplifies maintenance.

BENEFITS/FEATURES

- Tomas de manómetro en las conexiones de succión y descarga para una total flexibilidad de control
- Reductor de presión anular con orificios de equilibrio del impulsor para reducir el empuje axial
- Impulsor de doble succión, fundido con precisión y balanceado dinámicamente para minimizar las vibraciones y maximizar la vida útil de los baleros
- Los baleros de precisión y el diseño de la flecha limitan la desviación en la cara del sello mecánico
- Soporte radial inferior adicional con un conducto de agua que sale de la descarga de la bomba
- El sello mecánico puede ser reemplazado sin desmontar el motor
- Acoplamiento rígido para eliminar el requisito de alineación de la flecha en campo
- Anillo de desgaste estándar
- El sello mecánico es estándar en carbono frente a carburo de silicio (opcional: carburo de tungsteno) con una línea de lavado de cierre externo
- Cada bomba se somete a una prueba de presión hidrostática
- Caja de hierro dúctil opcional con bridas de bomba de 250 lb
- Construcción estándar con eje de acero inoxidable

ACCESORIOS

Difusores de succión

Beneficios

- Generan un flujo laminar para una eficiente succión de la bomba
- Simplifica el diseño del sistema combinando las funciones de la tubería de entrada de succión, el filtro en Y, el codo de radio largo y el filtro de puesta en marcha
- Tiene una baja caída de presión gracias a la brida de entrada diseñada para permitir que una válvula de mariposa se abra completamente en el cuerpo del difusor de succión
- El cuerpo está diseñado para utilizar pernos, no necesita espárragos roscados
- La malla corrugada del filtro de acero inoxidable, proporciona una superficie máxima de filtrado

Características

- Disponible en tamaños de 2 pulgadas a 12 pulgadas
- De serie con tapón magnético
- Colador inicial de latón de malla fina
- Diseñado para pie de apoyo
- Presión nominal de 175 psi, 250° F



Válvula de globo multipropósito

- La válvula combinada sustituye las funciones de una válvula de retención, una válvula de equilibrado y una válvula de cierre
- Disponible en tamaños de 2 a 12 pulgadas
- Cuerpo de hierro fundido con conexiones bridadas ANSI
- La presión de trabajo es de 240 psi
- Puertos de medición



Accesorios adicionales disponibles

- Separadores de aire y purgadores
- Separadores de aire/suciedad
- Conectores Flex
- Sistemas proporcionadores de glycol
- Intercambiadores de calor: De tubos y coraza, de placas o soldados
- Tanques: De expansión, buffer y para hidroneumático
- Válvulas Tri-Duty
- Válvulas eliminadoras de aire automáticas

Otros productos especiales

También disponemos de bombas verticales multietapa, drenajes de depósitos, accesorios de control de aire de depósitos y especialidades relacionadas.

EL MÉTODO VFD PARA UN BOMBEO EFICAZ EN SISTEMAS HIDRÓNICOS DE CUALQUIER TAMAÑO...

Para sistemas más grandes con sensores:

Los variadores de frecuencia (VFD) Schneider Electric™ Altivar series ATV212 y ATV600, que regulan la potencia de las bombas HVAC serie VIL de Patterson, eliminan la necesidad de válvulas reductoras o limitadoras de presión. Estas unidades compactas reducen los costos de instalación y maximizan el confort de los ocupantes del edificio con un control preciso del caudal.

Los variadores ofrecen lo último en tecnología VFD para ayudar a mantener los niveles de distorsión armónica total (THD) dentro de los límites de la norma IEEE 519-1992. Estos variadores se han diseñado específicamente para cumplir la norma IEC/EN 61000-3-12, que limita la THDI de los componentes del sistema al 35%. Además, estos accionamientos incorporan salto de frecuencia resonante, arranque y parada suaves, detección de carga baja y sobrecarga y límites de tiempo de funcionamiento a velocidad mínima.

Para sistemas más pequeños: la opción sin sensor

Sin necesidad de transductores de presión diferencial, los VFD de proceso Altivar de Schneider-Electric proporcionan una instalación fácil y eficiente en términos de espacio en sistemas sencillos. Además, ofrecen el máximo rendimiento posible con bombas Patterson VIL en condiciones de carga cambiantes:

- Funcionamiento lo más cerca posible del punto de máximo rendimiento (BEP) de las bombas.
- Comunicaciones a distancia para comprender mejor el funcionamiento de las bombas
- Detección de desviaciones de energía en tiempo real para evitar condiciones anómalas y el desgaste prematuro de los equipos.
- Baja distorsión armónica-48% THDi
- Solución de problemas y mantenimiento reducidos en un 20%: generación dinámica de códigos QR

Más allá del máximo rendimiento, la unidad comunica toda la información que necesitas:

- Ethernet integrada con servidor web y cuadros de mando personalizables protegidos por ciberseguridad de nivel 2 Achilles
- Control integrado de las curvas de carga de rendimiento de la bomba
- Medición de potencia integrada con una precisión inferior al 5%.
- Cuadros de mando energéticos con información significativa sobre la energía consumida
- Sistema de gestión de alarmas personalizable
- Registro de todos los eventos para ayudar a gestionar el mantenimiento predictivo



INTUITION BY Patterson



Inteligencia operativa

Las aplicaciones deben funcionar con la máxima eficiencia. Para ello, es fundamental tomar decisiones con conocimiento de causa, fácilmente y en cualquier momento. El conocimiento integrado de los procesos que ofrece Patterson Intuition le proporciona la información que necesita.

Orientación integrada

Evite perderse con la puesta en marcha, la integración de sus accionamientos y las necesidades de mantenimiento. Las nuevas e intuitivas funciones integradas simplifican la asistencia y el diagnóstico, lo que permite resolver los problemas de forma rápida y exhaustiva.

Fiable y sostenible

La larga vida útil y la fiabilidad han sido la identidad de Patterson Pump Company y Schneider Electric durante más de 30 años. La tradición continúa. Estamos preparados para ayudarle a resolver sus retos.

Inteligencia operativa

Información personalizada

- Cuadro de mandos configurable
- Teclado gráfico
- Idioma de la bomba

Gestión de la energía

- Medición de la potencia del motor
- Cuadros de mando de la energía
- Exportación de datos energéticos

Ethernet y servidor web integrados

- Acceso local o remoto
- Achilles Seguridad de nivel 2
- Servidor web en cualquier dispositivo mediante HTML5

Supervisión y control del proceso

- Información sobre datos operativos
- Comparación con los valores previstos
- Mantenimiento predictivo
- Stop & Go
- Reloj en tiempo real
- Control sin sensores (incluida la multibomba)
- Control multibomba (hasta 6 bombas)

Fiable y sostenible

- Entradas digitales
- Entradas analógicas
- Relés
- Salidas analógicas
- Revestimiento conforme
- Hasta 50 grados centígrados de operación

Guía empotrada

Puesta en marcha

- Funciones específicas de la bomba
- Arranque simple
- Acceso mediante código QR a información sobre productos y asistencia técnica

Integración

- PlantStruxure Optimizado
- Preparado para FDT/DTM
- Comunicaciones estándar de la industria

Excelencia en el mantenimiento

- Asistencia dinámica para códigos QR
- Mensajes de solución de problemas
- Sustitución rápida de dispositivos

PIEZAS Y SERVICIO PARA BOMBAS PATTERSON

Patterson Pump Company - una de los principales empresas de diseño, ingeniería y fabricación estadounidense de bombas axiales y de flujo mixto, de aguas residuales, verticales en línea, de turbina vertical, de carcasa partida y de succión axial, junto con sistemas de paquetes de drenaje.

Servicio

Proporcionamos formación personalizada para mantener su equipo en las mejores condiciones. Nuestro grupo de servicio se dedica a sus necesidades específicas, desde la necesidad de una sola pieza hasta una reconstrucción completa.

O. E. M.

Con menores costos de mantenimiento, menos tiempo de inactividad y piezas de las que puede estar seguro. Patterson ofrece piezas y mano de obra de la más alta calidad disponible a un precio competitivo.

Ahorro

Las piezas y el servicio pueden prolongar la vida útil de su equipo.

Reemplaza con refacciones O.E.M. originales su equipo Patterson. Ahorrará a largo plazo. ¡Se lo garantizamos!

Para obtener presupuestos rápidos y sin compromiso, llame o envíe un correo electrónico a su representante de Patterson más cercano o póngase en contacto con nuestro grupo de servicio.

Teléfono: 706-886-2101

Fax: 706-886-0023

Correo electrónico: ppc-service@pattersonpumps.com

REPRESENTANTES LOCALES Y EQUIPO DE VENTAS DE PATTERSON

Nuestros representantes locales y nuestro equipo interno de ventas están aquí para ayudarle.



Localizador de representantes



Contáctanos



Herramienta de selección de bombas

Teléfono: 706-886-2101

Fax: 706-886-0023

Correo electrónico: ppc-sales@pattersonpumps.com

The Pump People
Patterson[®]



INCENDIO



**AGUAS
RESIDUALES**



PLOMERÍA

The Pump People®



**AGUA
LIMPIA**



HVAC



**CONTROL DE
INUNDACIONES**

Sales: ppc-sales@pattersonpumps.com

Service: ppc-service@pattersonpumps.com

For more information, please visit our website:

www.pattersonpumps.com